

Mon livret d'autonomie

Janvier - Février

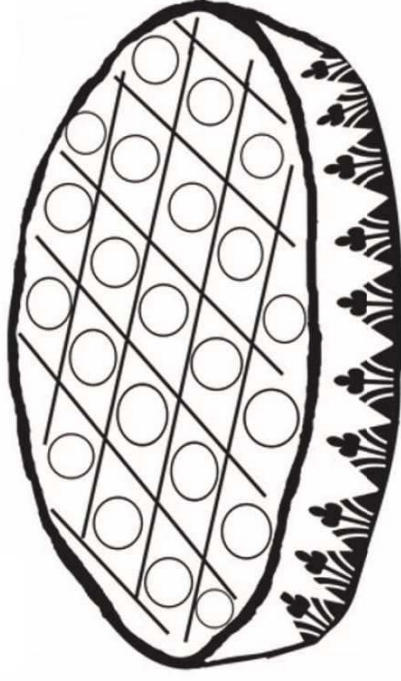
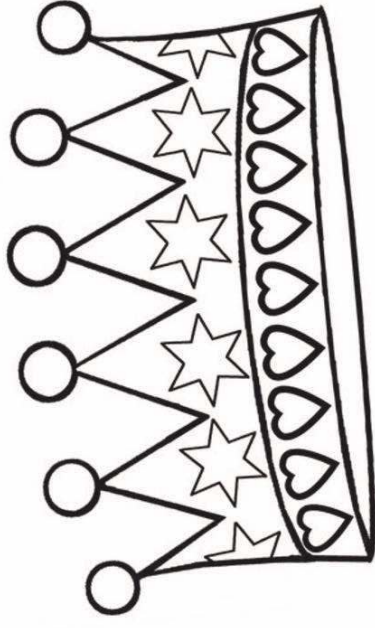

A large, empty, rounded rectangular box with a dotted border, intended for writing or drawing.

Coloriage

Domaine	Agir, s'exprimer, comprendre à travers les activités artistiques.
Compétence	Réaliser une production plastique en lien avec le réel.
Consigne	Colorie le dessin avec des couleurs qui correspondent au réel sans dépasser.

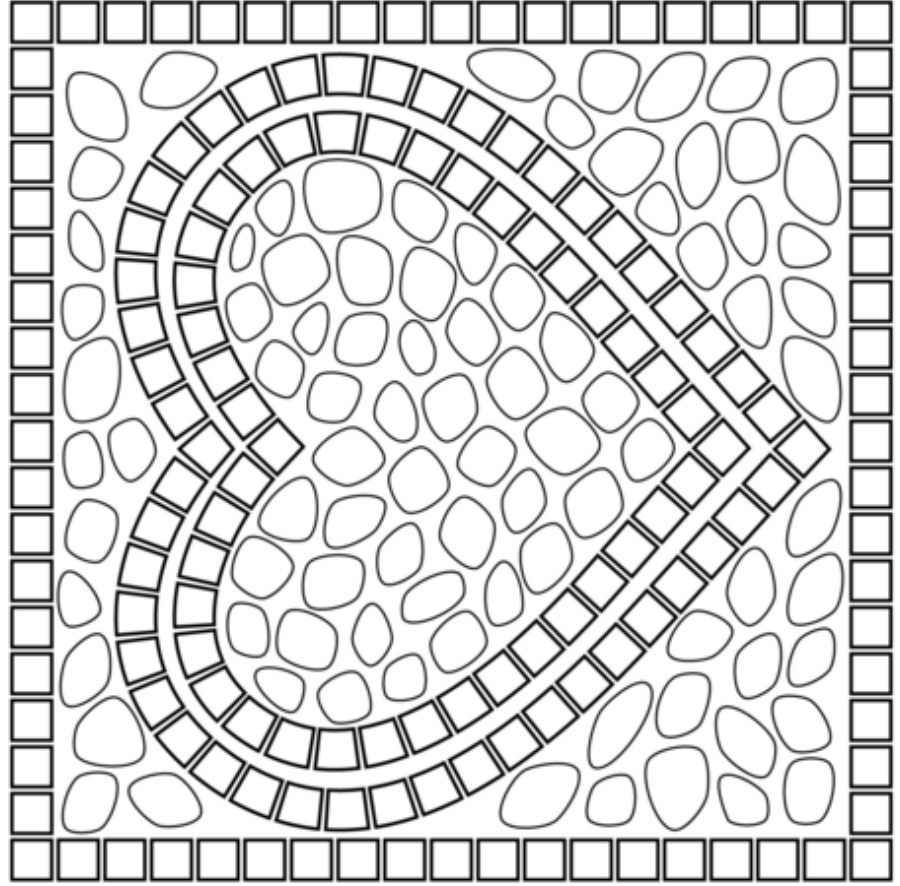

Coloriage magique

Domaine	Construire les premiers éléments pour structurer sa pensée.
Compétence	Utiliser un code pour colorier.
Consigne	Colorie en respectant le code couleur.

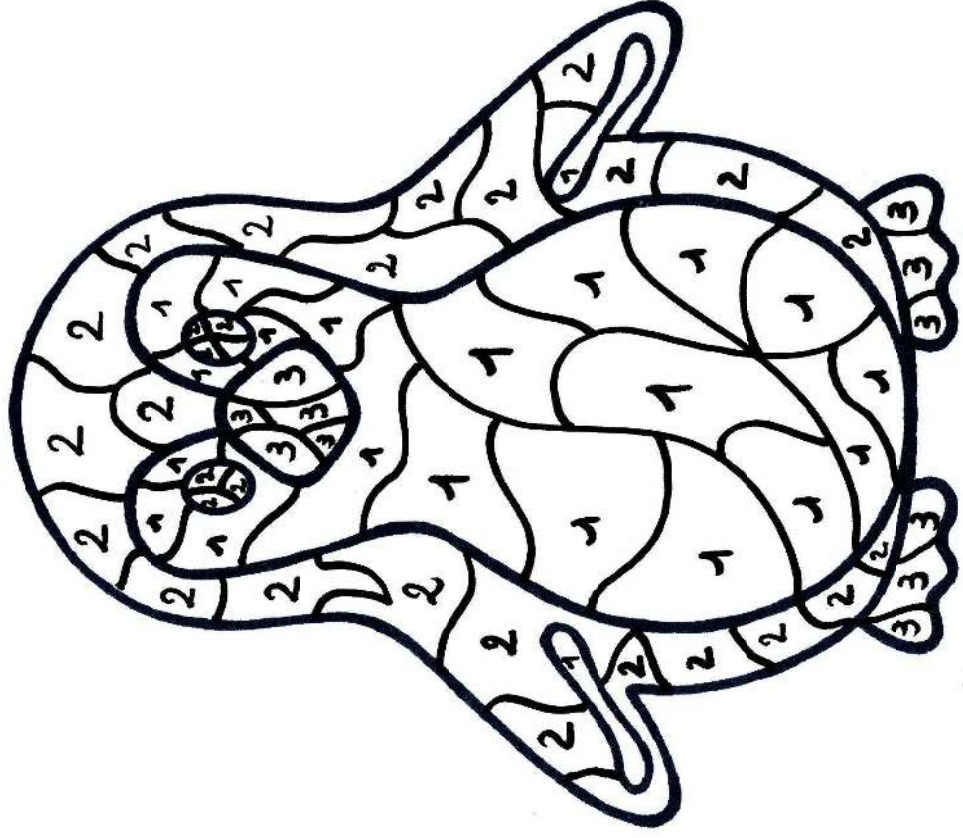

Graphisme

Domaine	Mobiliser le langage dans toutes ses dimensions.
Compétence	Consolider son contrôle moteur.
Consigne	Reproduire les graphismes proposés.

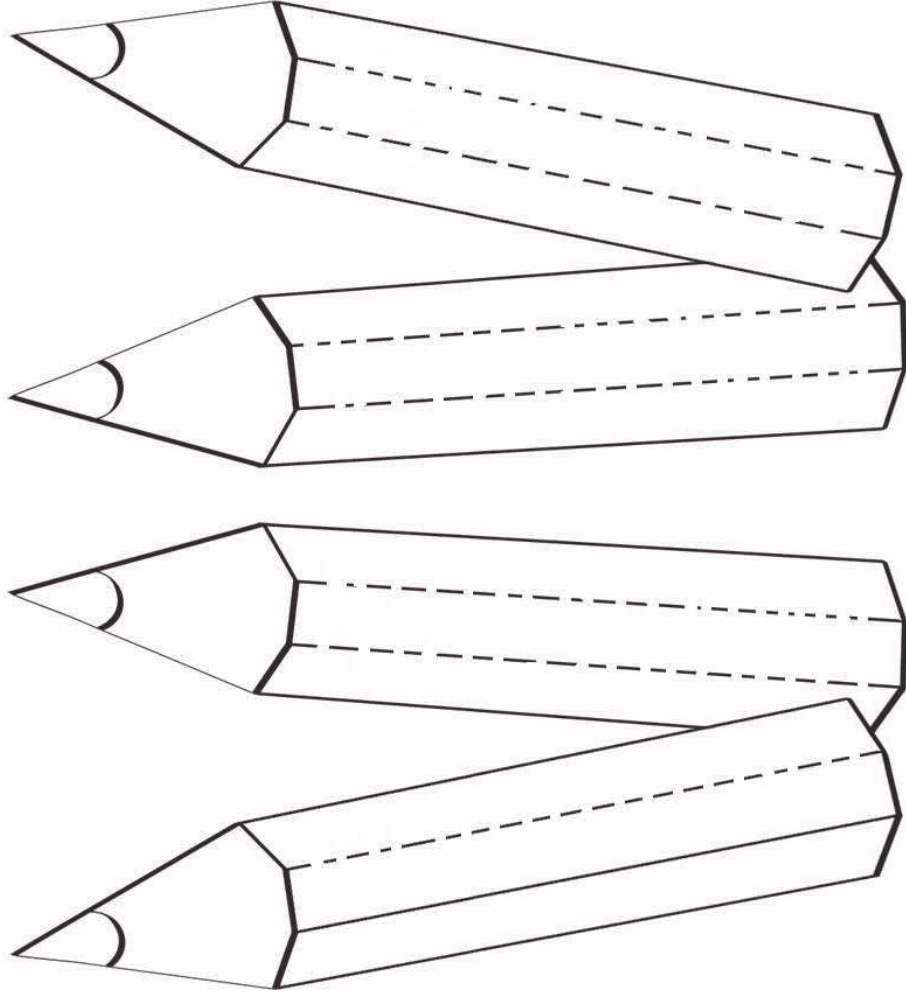

Coloriage

Domaine	Agir, s'exprimer, comprendre à travers les activités artistiques.
Compétence	Réaliser une production plastique en lien avec le réel.
Consigne	Colorier le dessin avec des couleurs qui correspondent au réel sans dépasser.



Les chiffres

Domaine	Construire les premiers éléments pour structurer sa pensée.
Compétence	Écrire les chiffres de 0 à 9.
Consigne	Observe le modèle et écris à ton tour le chiffre proposé.

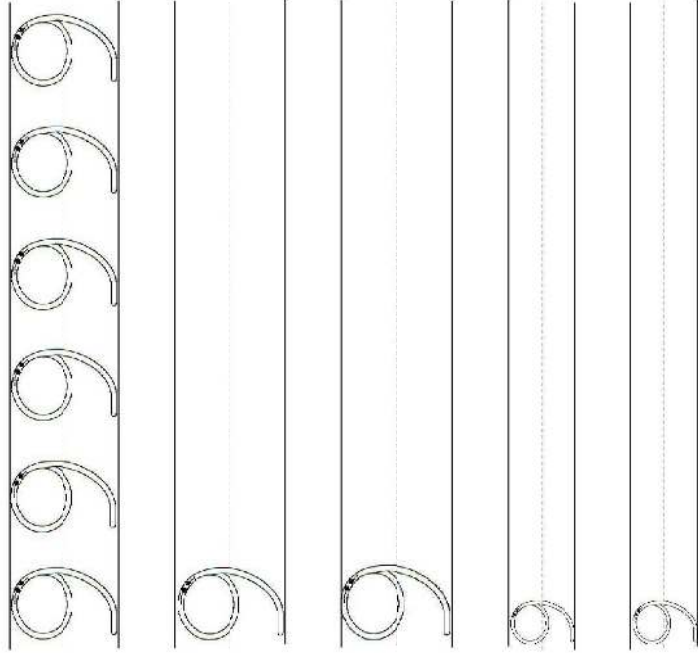
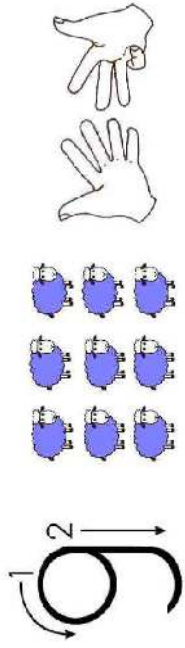

Jeu mathématique

Domaine	Construire les premiers éléments pour structurer sa pensée.
Compétence	Reconnaître les chiffres de 1 à 5.
Consigne	Colorie autant de ronds que le nombre indiqué par l'ours.

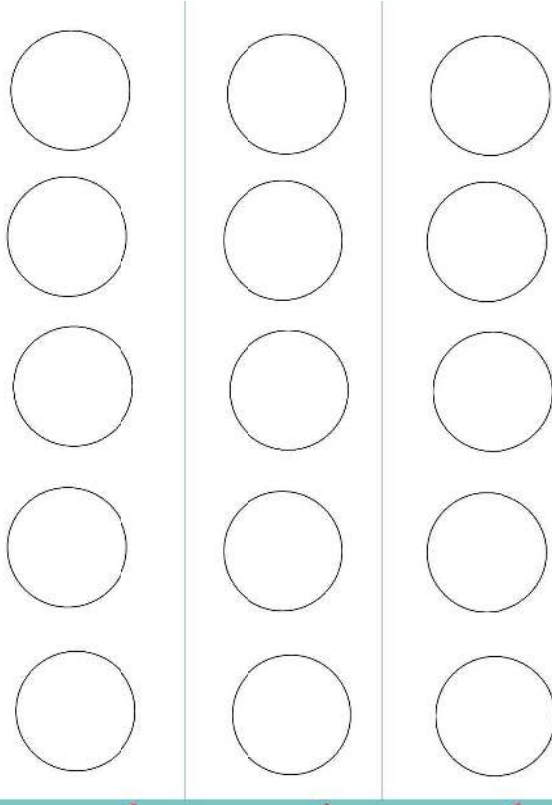

Le roi des lettres

Domaine	Mobiliser le langage dans toutes ses dimensions.
Compétence	Connaître le nom des lettres de l'alphabet.
Consigne	Colorie les lettres dont tu connais le nom.

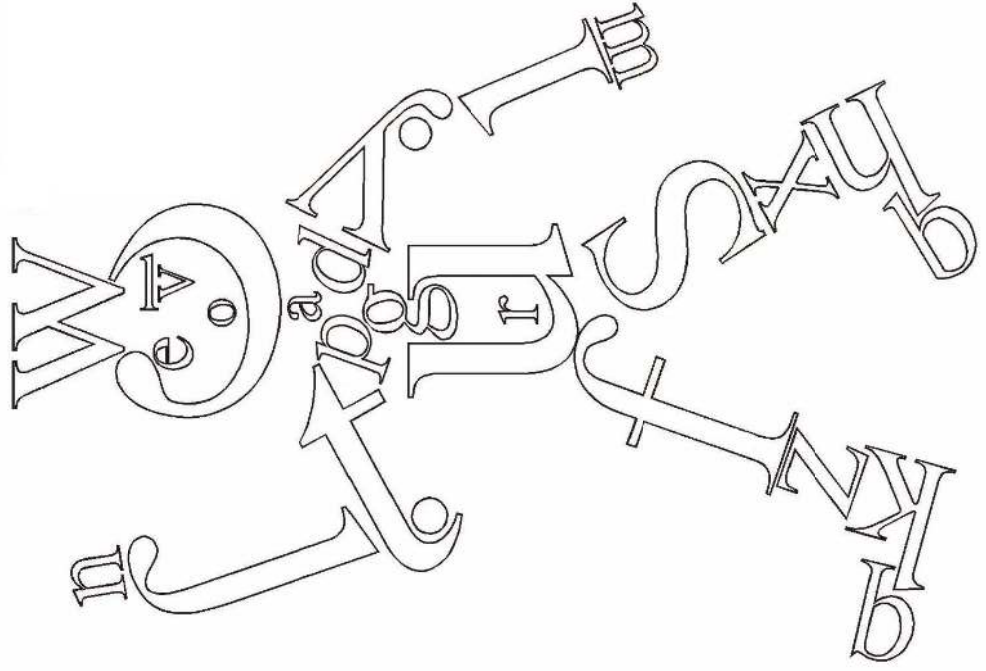

Graphisme

Domaine	Agir, s'exprimer, comprendre à travers les activités artistiques.
Compétence	Consolider son contrôle moteur.
Consigne	Repasse sur les pointillés en respectant le sens de tracé.

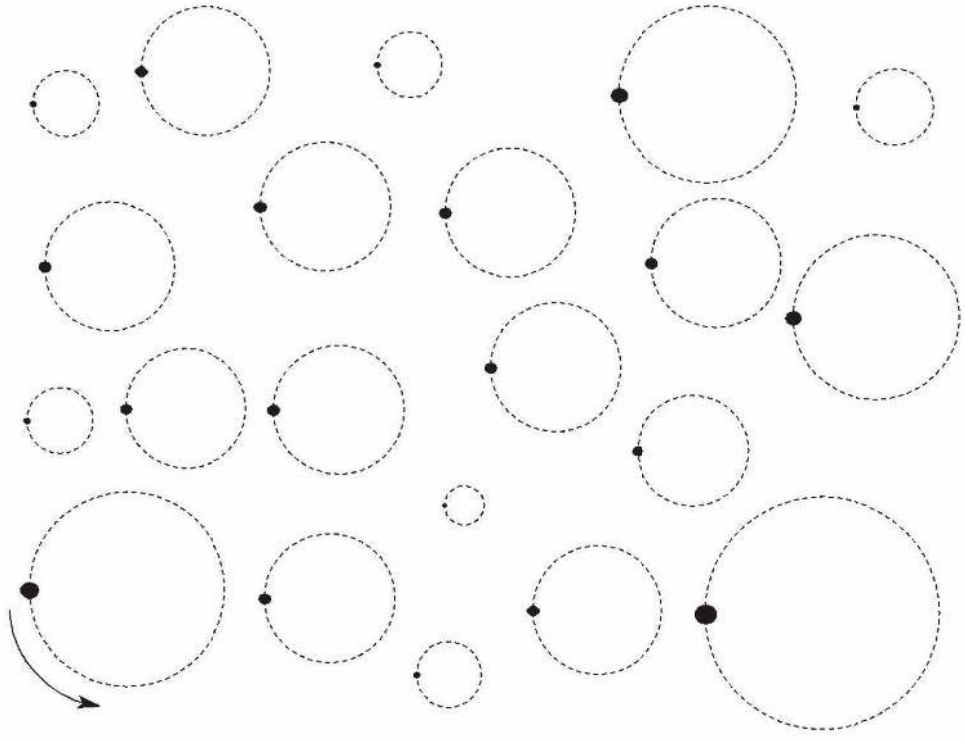

Les chiffres

Domaine	Construire les premiers éléments pour structurer sa pensée.
Compétence	Écrire les chiffres de 0 à 9.
Consigne	Observe le modèle et écris à ton tour le chiffre proposé.

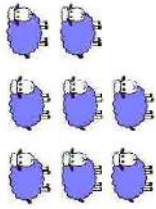

Tracing practice for the number 8. The first row contains five dashed 8s for tracing. The next two rows are blank handwriting lines (top, middle dashed, bottom) for independent practice. The final row contains two dashed 8s for tracing.

Les chiffres

Domaine	Construire les premiers éléments pour structurer sa pensée.
Compétence	Écrire les chiffres de 0 à 9.
Consigne	Observe le modèle et écris à ton tour le chiffre proposé.

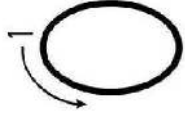

Tracing practice for the number 0. The first row contains five dashed 0s for tracing. The next two rows are blank handwriting lines (top, middle dashed, bottom) for independent practice. The final row contains two dashed 0s for tracing.

Sur la banquise, il y a...

Domaine	Construire les premiers éléments pour structurer sa pensée.
Compétence	Écrire les chiffres de 0 à 9.
Consigne	Observe le modèle et écris à ton tour le chiffre proposé.

Les chiffres

Domaine	Construire les premiers éléments pour structurer sa pensée.
Compétence	Écrire les chiffres de 0 à 9.
Consigne	Observe le modèle et écris à ton tour le chiffre proposé.

Coloriage

Domaine	Agir, s'exprimer, comprendre à travers les activités artistiques.
Compétence	Réaliser une production plastique en lien avec le réel.
Consigne	Colorier le dessin avec des couleurs qui correspondent au réel sans dépasser.

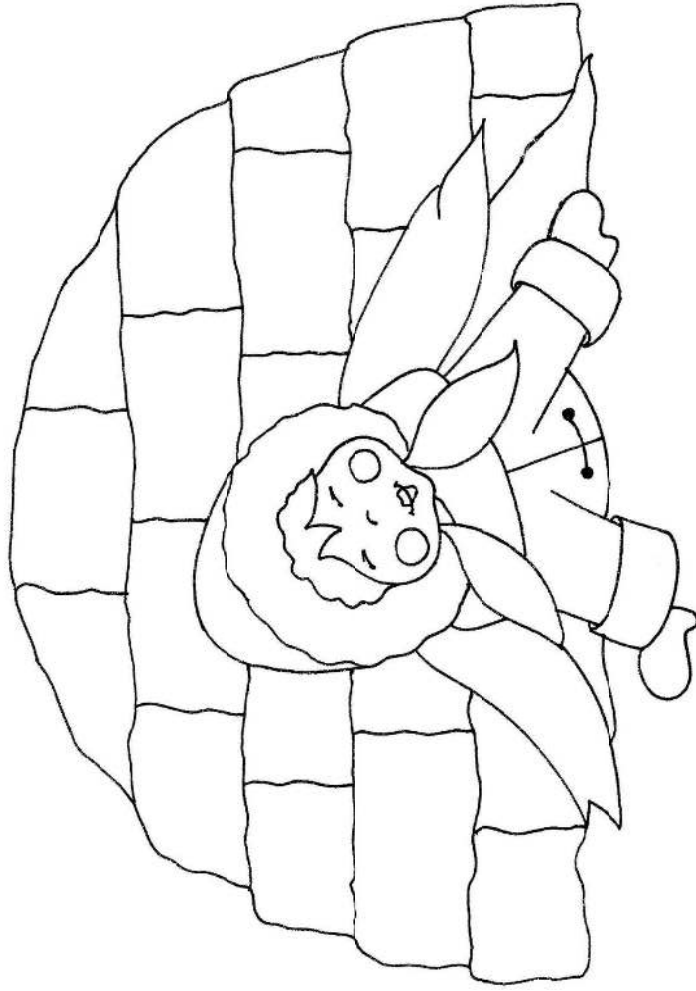

Les chiffres

Domaine	Construire les premiers éléments pour structurer sa pensée.
Compétence	Écrire les chiffres de 0 à 9.
Consigne	Observe le modèle et écris à ton tour le chiffre proposé.

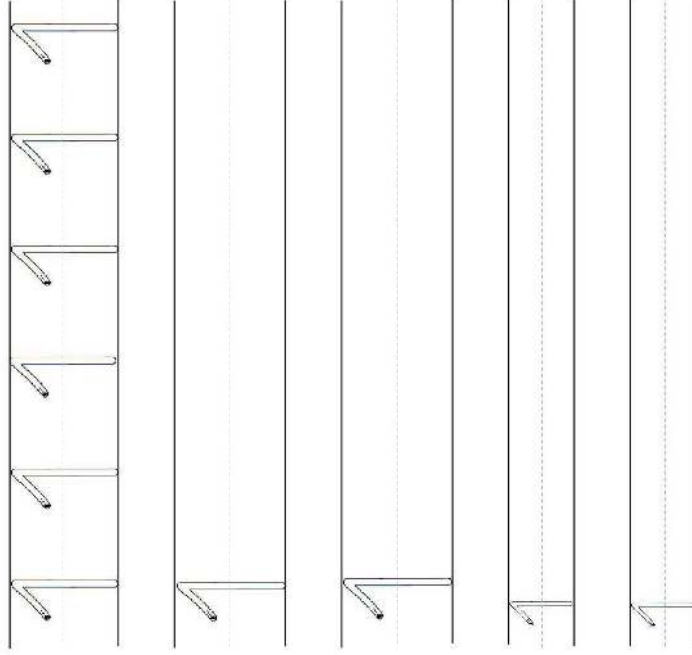
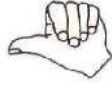

J'écris les lettres

Domaine	Mobiliser le langage dans toutes ses dimensions.
Compétence	Écrire les lettres.
Consigne	Observe le modèle et écris les lettres à ton tour.

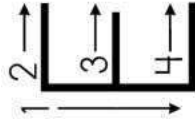

E C O L E

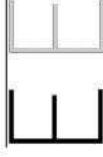
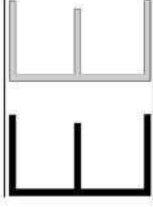
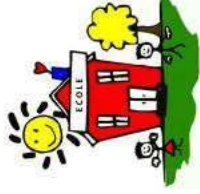

Les lettres forment les mots !

Domaine	Mobiliser le langage dans toutes ses dimensions.
Compétence	Reconnaitre les lettres formant un mot.
Consigne	Colorie les lettres formant le mot.

Moufle	A	U	F	O	L	E	M
Neige	E	G	B	A	I	N	
Galette	G	A	E	I	L	T	
Eau	H	A	G	E	L	U	
Visage	V	E	I	A	O	S	G
Corps	O	C	S	U	H	P	A

Les chiffres

Domaine	Construire les premiers éléments pour structurer sa pensée.
Compétence	Écrire les chiffres de 0 à 9.
Consigne	Observe le modèle et écris à ton tour le chiffre proposé.

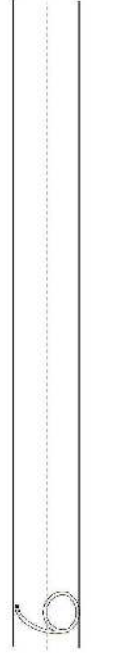
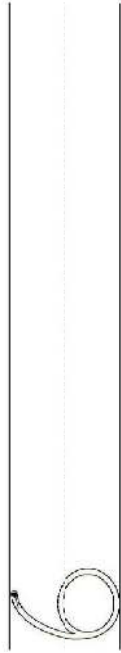
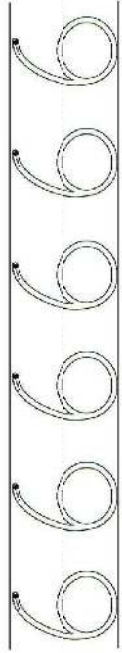
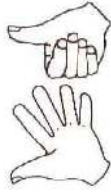
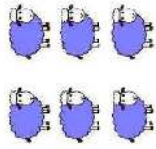
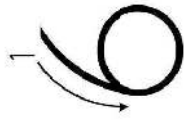

Les chiffres

Domaine	Construire les premiers éléments pour structurer sa pensée.
Compétence	Écrire les chiffres de 0 à 9.
Consigne	Observe le modèle et écris à ton tour le chiffre proposé.

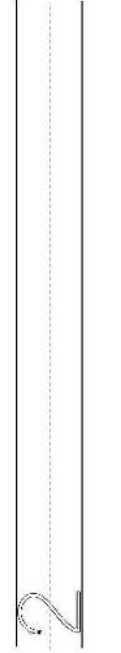
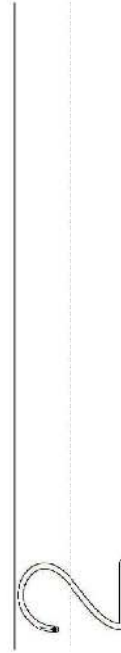
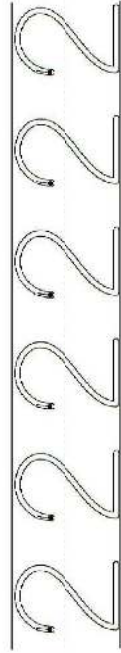
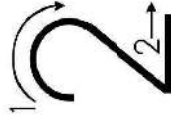

Graphisme

Domaine	Agir, s'exprimer, comprendre à travers les activités artistiques.
Compétence	Consolider son contrôle moteur.
Consigne	Continue les graphismes.

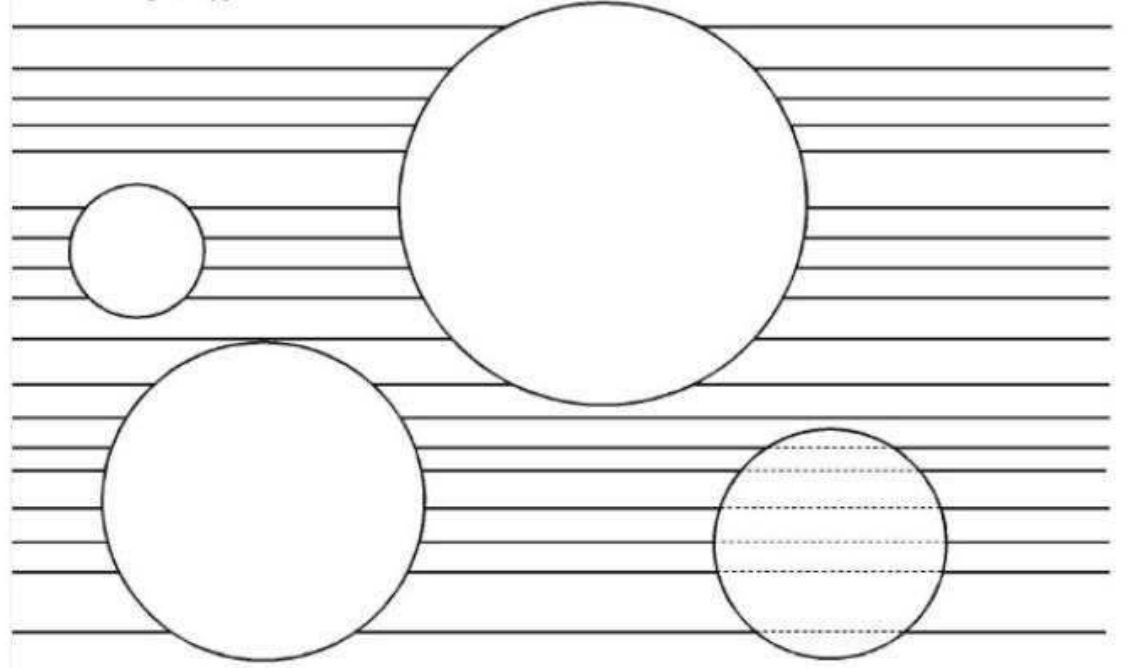

Les chiffres

Domaine	Construire les premiers éléments pour structurer sa pensée.
Compétence	Écrire les chiffres de 0 à 9.
Consigne	Observe le modèle et écris à ton tour le chiffre proposé.

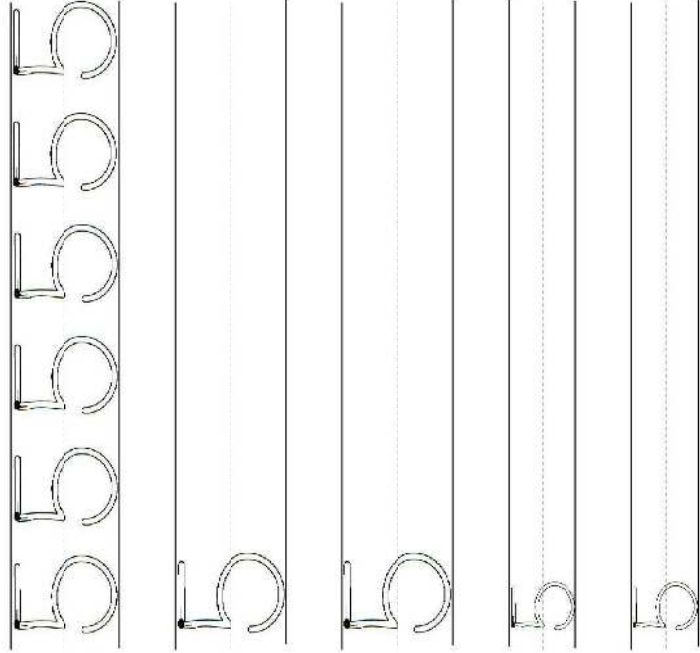
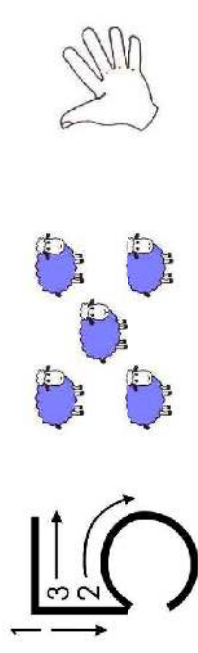

Le chemin

Domaine	Explorer le monde.
Compétence	Se repérer sur l'espace d'une feuille.
Consigne	Aide l'esquimau à retrouver son chemin jusqu'à l'igloo.

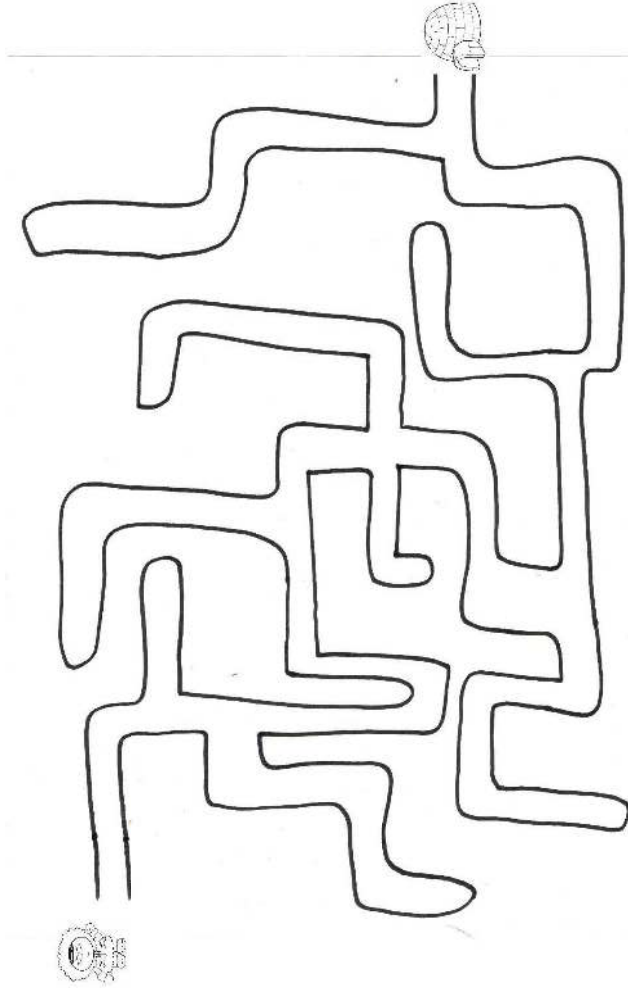

Coloriage

Domaine	Agir, s'exprimer, comprendre à travers les activités artistiques.
Compétence	Réaliser une production plastique en lien avec le réel.
Consigne	Colorie le dessin avec des couleurs qui correspondent au réel sans dépasser.



Les chiffres

Domaine	Construire les premiers éléments pour structurer sa pensée.
Compétence	Écrire les chiffres de 0 à 9.
Consigne	Observe le modèle et écris à ton tour le chiffre proposé.

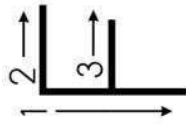

FLEUR

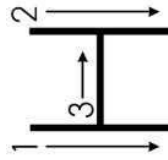

HIBOU



Les chiffres

Domaine	Construire les premiers éléments pour structurer sa pensée.
Compétence	Écrire les chiffres de 0 à 9.
Consigne	Observe le modèle et écris à ton tour le chiffre proposé.

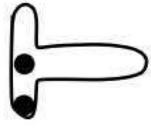
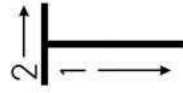

TORTUE



Les chiffres

Domaine	Construire les premiers éléments pour structurer sa pensée.
Compétence	Écrire les chiffres de 0 à 9.
Consigne	Observe le modèle et écris à ton tour le chiffre proposé.

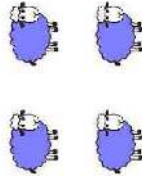
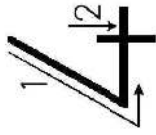

Tracing practice for the number 4. The first row contains five dashed outlines of the number 4 on a set of three horizontal lines. The following three rows each contain a solid number 4 followed by four blank sets of three horizontal lines for independent practice.

Les chiffres

Domaine	Construire les premiers éléments pour structurer sa pensée.
Compétence	Écrire les chiffres de 0 à 9.
Consigne	Observe le modèle et écris à ton tour le chiffre proposé.

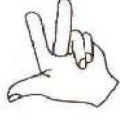
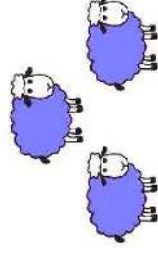
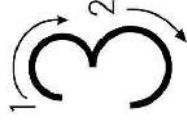

Tracing practice for the number 3. The first row contains five dashed outlines of the number 3 on a set of three horizontal lines. The following three rows each contain a solid number 3 followed by four blank sets of three horizontal lines for independent practice.

J'écris les lettres

Domaine	Mobiliser le langage dans toutes ses dimensions.
Compétence	Écrire les lettres.
Consigne	Observe le modèle et écris les lettres à ton tour.

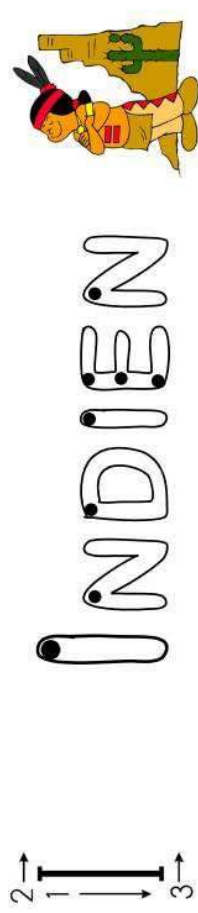

Two sets of handwriting lines for practicing the word 'INDIEN'. The first set shows the letters 'I', 'N', and 'D' with numbered arrows indicating stroke order: 1 for the vertical line down, 2 for the top horizontal line, and 3 for the bottom horizontal line. The second set shows the letters 'I', 'N', and 'D' without stroke order guides.

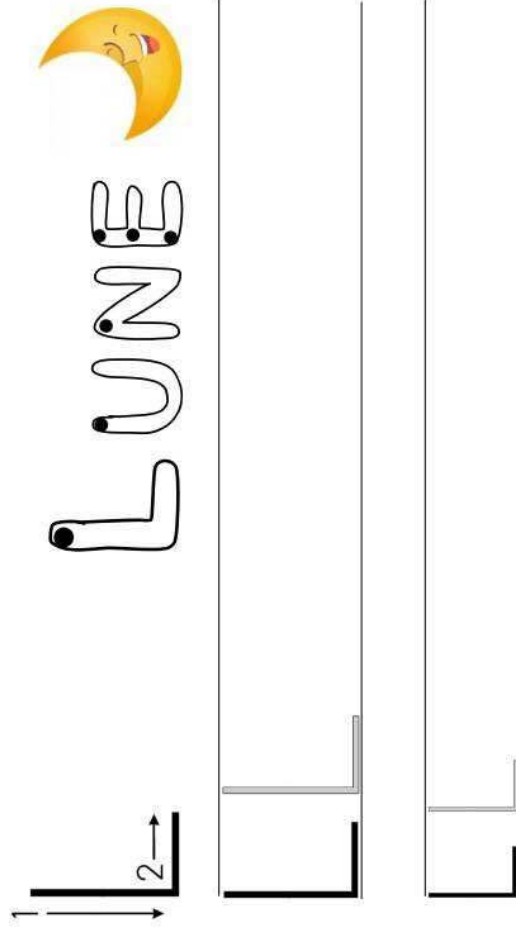

Two sets of handwriting lines for practicing the word 'LUNE'. The first set shows the letters 'L', 'U', and 'N' with numbered arrows indicating stroke order: 1 for the vertical line down, 2 for the top horizontal line, and 3 for the bottom horizontal line. The second set shows the letters 'L', 'U', and 'N' without stroke order guides.

Quadrillage

Domaine	Explorer le monde.
Compétence	Se repérer sur un quadrillage.
Consigne	Observe les motifs sur la galette des rois. Refais les mêmes sur l'autre galette.

